

# 1 MONGEOVO PROMÍTÁNÍ - TŘETÍ PRŮMĚTNA

Volba pomocné roviny  $\mu$ :

$\mu \perp \pi \wedge \mu \perp \nu$  - třetí hlavní průmětna

jinak - třetí vedlejší průmětna

## TŘETÍ HLAVNÍ PRŮMĚTNA

Použití: Úlohy, v nichž vystupuje přímka kolmá k základnici, nebo přímka (rovina) rovnoběžná se základnicí.

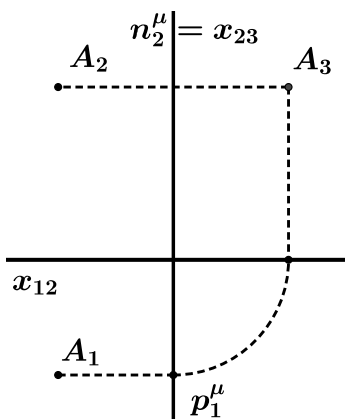
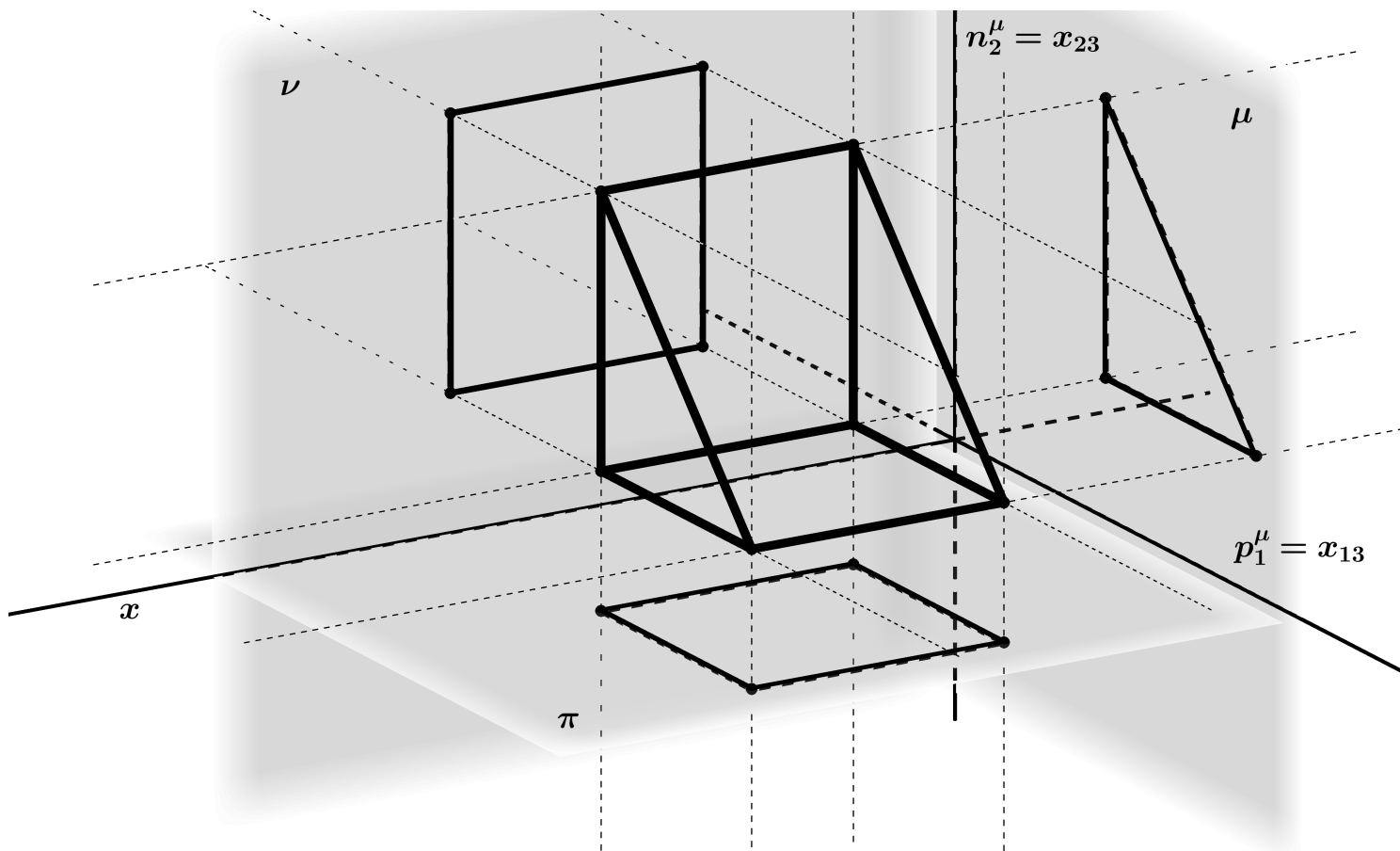

Sdružení s 2. průmětnou.

## TŘETÍ VEDLEJŠÍ PRŮMĚTNA

Použití: Např. úlohy se sklápěním - vzdálenosti a odchylky; volíme typicky kolmo k dané rovině/ rovnoběžně s danou přímkou.

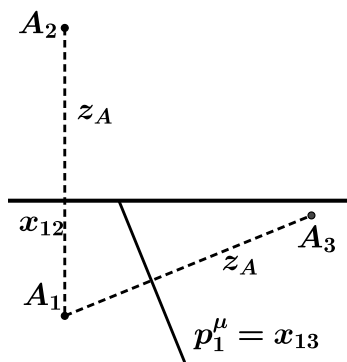
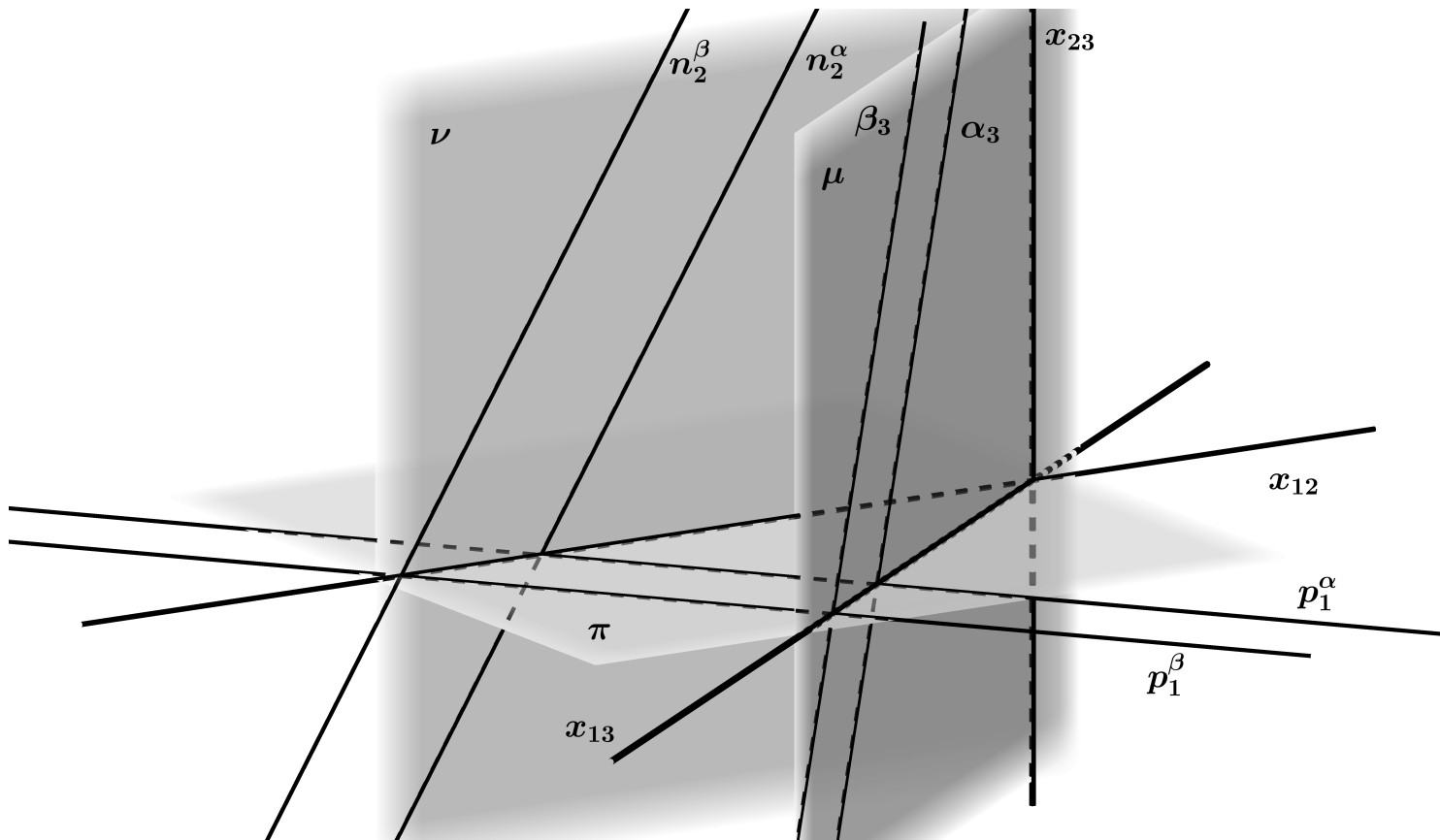

Sdružení s 1. průmětnou.